

NEXTec Sirene autoalimentate NSE100 - NSE200

Generalità

Le sirene NSE100 e NSE200 sono avvisatori ottico-acustici autoalimentati per esterni, le sirene grazie alla loro versatilità di collegamento e programmazione, possono essere installate in abbinamento ad ogni tipo di centrale.

Il modello NSE200 è dotato di una tromba acustica più potente.

Il moderno design del contenitore composto da una base in ABS e da un coperchio in policarbonato. All'interno un robusto scudo metallico protegge il circuito, la batteria e la tromba.

Il lampeggiante a diodi LED ad alta intensità che oltre a segnalare l'allarme, può essere programmato per segnalare otticamente lo stato ON/OFF del Sistema antifurto. L'utilizzo di diodi Led riduce notevolmente l'assorbimento complessivo della sirena. I particolari accorgimenti costruttivi adottati permettono una facile e rapida installazione.

La completa modularità costruttiva, semplifica e velocizza le successive operazioni di manutenzione.



Autoprotezione

La sirena è corredata di dispositivi di protezione che hanno il compito di proteggere la sirena dai tentativi di manomissione per apertura del contenitore e per distacco della sirena dalla superficie di fissaggio.

Lo scudo protettivo interno, ha lo scopo di proteggere la sirena dai tentativi di introdurre al suo interno schiume.

Il profilo della sirena, particolarmente spiovente, rende estremamente difficoltoso il distacco della sirena dalla parete per mezzo di corde.

Modalità di programmazione

La programmazione funzionale della sirena si effettua tramite il banco di Dip-Switch DS1.

Il banco è composto da otto Dip con cui è possibile rendere compatibile la sirena con i segnali di comando e blocco che la centrale di controllo rende disponibili. Per avere dettagliate informazioni funzionali sui Dip di programmazione fare riferimento alla tabella "Dip di programmazione".

Uscita Guasto

L'uscita di guasto è un uscita open collectors, il suo stato di riposo è normalmente volante (alta impedenza) in caso di segnalazione l'uscita assume un potenziale negativo (0V). L'uscita segnala guasto per: batteria bassa <10,5V e mancanza positivo di alimentazione da centrale.

Gestione dei Led di segnalazione

Le sirene NSE100 NSE200 sono dotate di un lampeggiante a Led che in caso di allarme svolge la normale funzione di segnalazione ottica di allarme.

I Led che costituiscono la segnalazione ottica di allarme possono essere impiegati per svolgere funzioni di segnalazione supplementari.

1 - Segnalare l'accensione e lo spegnimento dell'impianto tramite il lampeggio dei Led.

2 - Segnalare in modo continuativo lo stato di impianto acceso, con diverse modalità operative.

Il comando operativo è gestito dallo stato degli ingressi di controllo BL1 e BL2.

Segnalazione di autodiagnosi

La funzione si abilita o si disabilita cortocircuitando per 10 volte i cavi della batteria, un lampeggio dei led led indica l'abilitazione, due lampeggi la disabilitazione.

L'autodiagnosi OK visualizza ogni 15 minuti un lampeggio progressivo da SX verso DX e uno da DX verso SX. Autodiagnosi KO visualizza un solo lampeggio da SX a DX.

Blocco iniziale

La sirena è dotata della funzione Blocco Iniziale che facilita la messa in servizio della sirena impedendo, quando la si alimenta per la prima volta la partenza del ciclo di allarme.

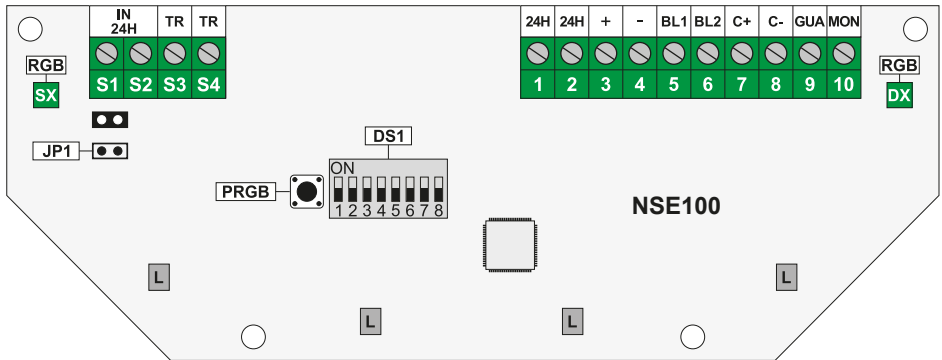

Morsetteria di gestione

1	24H	Uscita contatto 24H collegamento verso l'ingresso 24H della centrale di controllo
2	24H	Uscita contatto 24H collegamento verso l'ingresso 24H della centrale di controllo
3	+	Positivo di alimentazione sirena
4	-	Negativo di alimentazione sirena
5	BL1	Ingresso di segnalazione stato Sistema (uscita BL della centrale - Con positivo presente Sistema OFF)
6	BL2	Ingresso di segnalazione stato Sistema (uscita BL della centrale - Con positivo presente Sistema OFF)
7	C+	Ingresso di comando sirena (polarità positivo)
8	C-	Ingresso di comando sirena negativo (polarità negativo)
9	GUA	Uscita guasto normalmente volante (negativo in segnalazione)
10	MON	Ingresso di comando Monitor (Con positivo presente Monitor OFF)

Morsetteria di servizio

S1 - S2	IN 24H	Morsetti ingresso 24H (nessuna polarità)
S3 - S4	TR	Morsetti uscita di comando tromba (nessuna polarità)

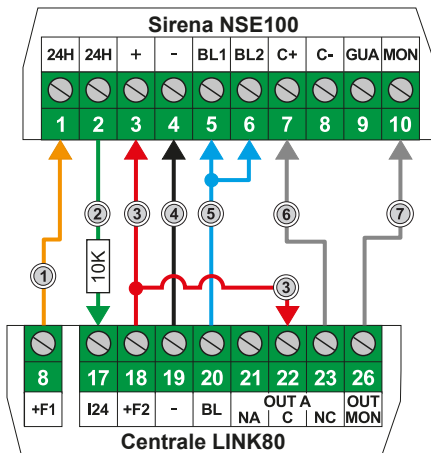

- ① +F1 riferimento positivo per ingresso 24H
- ② Resistenza 10K bilanciamento ingresso 24H
- ③ +F2 positivo di alimentazione sirena - E contatto comune OUT A
- ④ Negativo di alimentazione
- ⑤ Ingressi BL1 e BL2 (collegare entrambe o in alternativa)
- ⑥ Contatto NC di OUT - Comando positivo di blocco sirena
- ⑦ Comando per ingresso monitor (Collegamento facoltativo)

Dip di programmazione

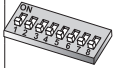

1	Modalità di comando per allarme sirena	OFF	Comando normalmente presente assente per allarme						
		ON	Comando normalmente assente presente per allarme						
2	Tempo massimo di suonata	OFF	3 minuti						
		ON	12 minuti						
3	Contatore autoesclusione	OFF	Disabilitato						
		ON	8 cicli di allarme (Per questa funzione è necessario collegare BL1 o BL2)						
4	Tipo suono 1	OFF	Suono A	OFF	Suono B	ON	Suono C	ON	Suono D
5		OFF		ON	OFF	ON	OFF	ON	
6	Segnalazioni Led	OFF	Nessun lampeggio normale funzionamento		Per programmare le modalità di lampeggio dei Led consulta la tabella. "Programmazioni e comandi per lampeggio Led"				
7		OFF							
8	Monitor	OFF	Disabilitato						
		ON	Abilitato						

Ponticello di programmazione

JP1		Aperto - griglia antisciuma presente
		Chiuso - griglia antisciuma assente

Nota - Attenzione chiudere il ponticello JP1 solo in assenza della griglia antisciuma

Programmazioni e comandi per lampeggio Led

Lampeggia solo in allarme nessuna altra modalità	Lampeggi per ON/OFF		Lampeggi per centrale in ON	
	Tutti i Led		Solo Led RGB: SX e DX	Tutti i Led
OUT BL →	+12 → OUT BL →	OUT BL →	OUT BL →	+12 → OUT BL →
Nota: collegare solo il morsetto BL1				
	Nota: ponticellare il morsetto BL2 al morsetto 3 (+12 alimentazione sirena)	Nota: il morsetto BL1 pilota il Led SX, il morsetto BL2 pilota il Led DX		+12 → OUT BL →

Programmazione del colore led RGB

Ad ogni digitazione del tasto PRGB i Led RGB cambiano la combinazione di colori (9 combinazioni)		Digita il tasto più volte fino a quando si visualizza la combinazione desiderata
--	--	--

Segnalazioni di autodiagnosi

--	--	--

Modalità di installazione

La Sirena può essere installata in esterni. Fissa la sirena su superfici rigide, completamente piane, con 4 tasselli metallici da 9mm. Per ottenere la miglior protezione dal micro antisportazione pratica in corrispondenza della sua sede un foro profondo circa 5mm, fissa la sirena al muro, regola se necessario la vite che regola l'intervento del micro antisportazione.

- ① Fori con pre-marcati per passaggio cavi
- ② Asole di fissaggio
- ③ Sede tamper antimanomissione
- ④ Tamper antimanomissione
- ⑤ Scudo di protezione - 6 viti di chiusura
- ⑥ Coperchio - 3 viti di chiusura

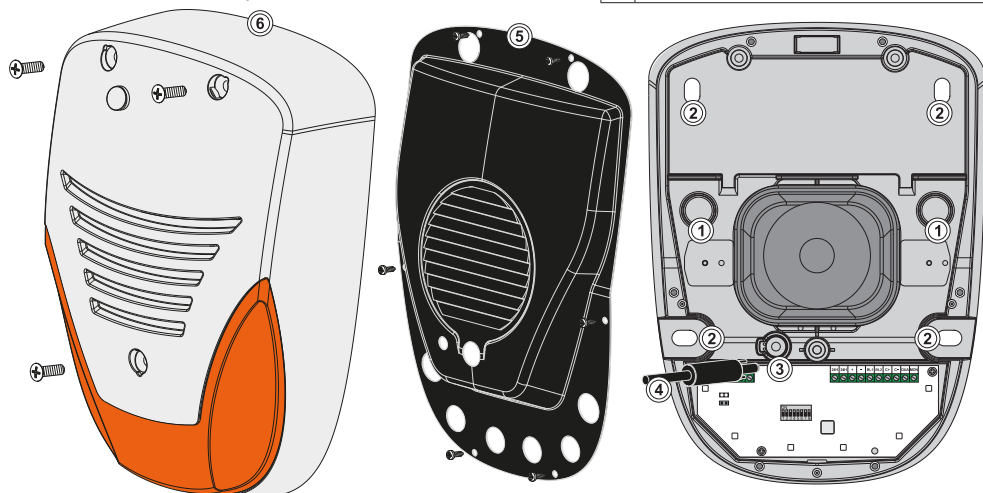

Caratteristiche tecniche

Generalità	Sirena autoalimentata per esterno	NSE100
Caratteristiche acustiche	Modalità di suonata programmabile	4 modalità
	Frequenze fondamentali	1562.....1675Hz
	Pressione acustica	106dB(A) a 3mt
Funzioni programmabili	Modalità di comando	Multiple
	Modalità di segnalazione ottica ON impianto	Multiple
	Modalità di blocco	Multiple
	Contatore autoesclusione	Escludibile
	Tempo massimo di suonata	3 o 12 minuti
Auto-protezioni	Tamper anti-apertura ed anti-strappo	Si
Caratteristiche elettriche	Tensione di alimentazione nominale	12V DC
	Tensione di alimentazione	13,8V DC
	Assorbimento a riposo	25mA @ 12v DC
	Assorbimento in allarme	1,9A @ 12v DC
Caratteristiche fisiche	Batteria allocabile	12V 2Ah
	Grado di protezione contenitore	IP34
	Contenitore	ABS + Policarbonato
	Dimensioni (L x A x P)	266 x 213 x 90mm
	Peso	2,1Kg
	Temperatura di funzionamento	-25°C...+55°C umidità relativa 90%

NEXTtec SRL Via Ivrea 71/B
10098 RIVOLI - TO - Italy
Tel. r.a. 011.95.39.214
Fax. 011.95.95.318
<http://www.nexttec.it>
e-mail: info@nexttec.it



Direttiva
2012/19/UE

NEXTec